

Amros-WEBER Armaturenservice GmbH

Ladegaststr. 6 · **06217 Merseburg**

Telefon (03461) 72117-0

Telefax (03461) 72117-2

Geschäftsführung: H.-J. Bartel

Niederlassung Leverkusen

Postfach 10 01 55, · **51301 Leverkusen**

Telefon (0214) 3036335

Telefax (0214) 3036337

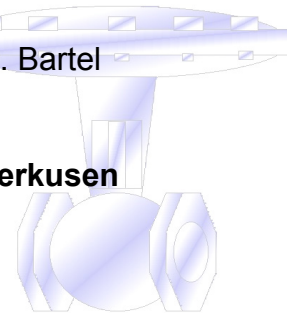
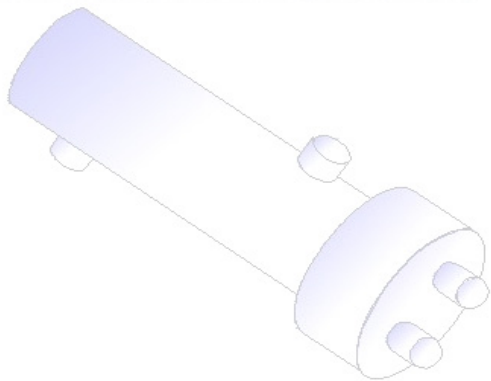

Amros-WEBER Armaturenservice GmbH



Umsätze

Armaturenaufbereitung und
Armaturenservice in der Anlage

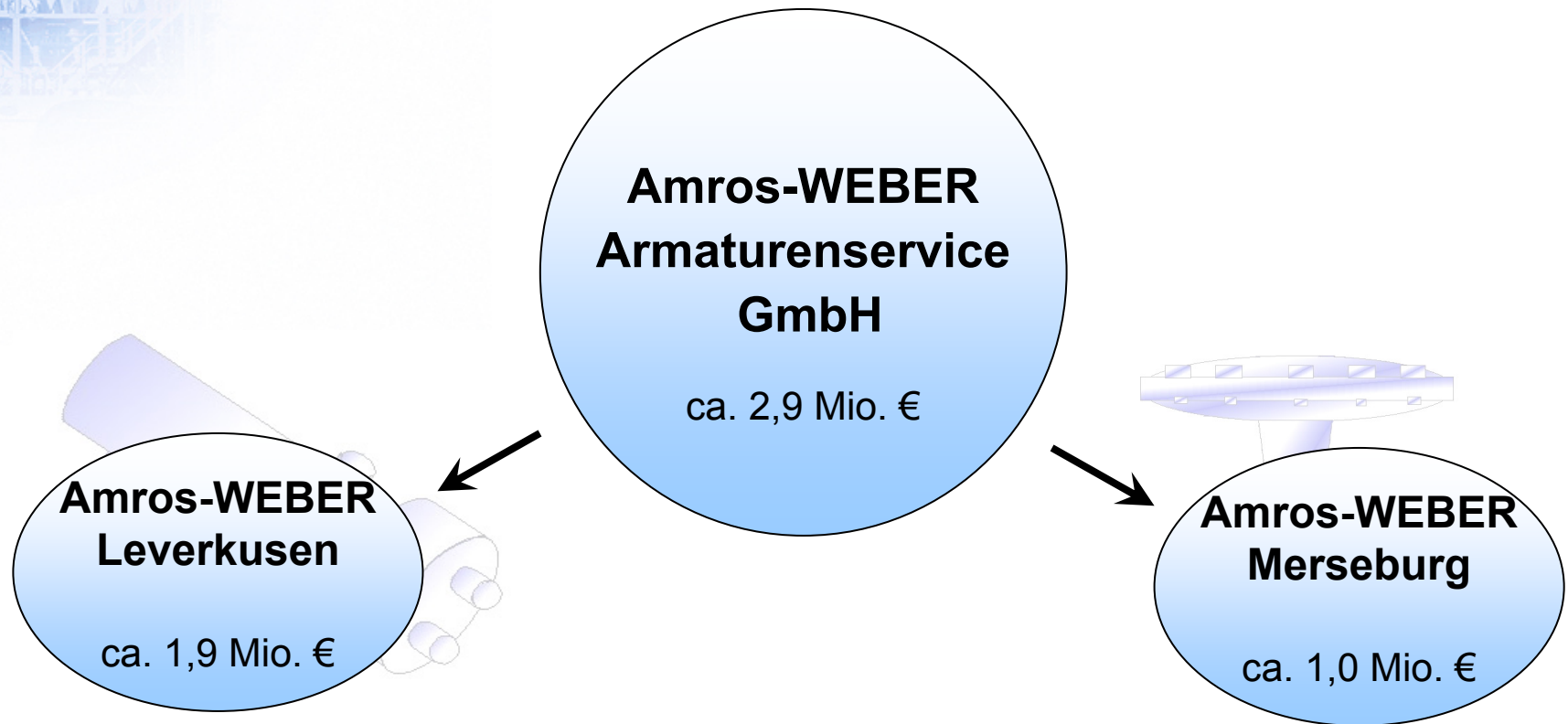

Arbeitsgebiete

Armaturenaufbereitung und Armaturenservice in der Anlage von:

- Dampf-Armaturen
- Faltenbalgarmaturen
- Tuflin-Hähne
- Kugelhähne
- Scheibenschaugläser
- Schieber
- Sicherheitsarmaturen

Vorgehensweise bei

Armaturenaufbereitung

1. Sammeln der Altarmaturen
2. Abholen der Armaturen in säurefesten Transportkästen
3. Zerlegen der Altarmaturen
4. Dekontamination der Armatur im Wirbelbettöfen bei 460°C
6. Instandsetzen der Armatur
 - Bearbeiten der Dichtflächen
 - Bearbeiten der Ventilkegel
 - Stopfbuchse neu verpacken
 - Deckeldichtungen erneuern
 - PTFE-Dichtungssätze erneuern
7. Funktionsprüfung, Kennzeichnung, Druck und Dichtheitsprüfung
8. Auslieferung der Armatur

Armaturenservice in der Anlage

1. Abdichtung der Armaturen
2. Stopfbuchse verpacken
3. Ventilsitz überarbeiten
4. Dichtflächen überarbeiten
5. Deckeldichtungen erneuern
6. Dichtungssätze erneuern
7. Sicherheitsventile einstellen und prüfen



Wirtschaftlichkeitsbetrachtung

Beispiele:

	Neupreis	Aufgearbeitet	Einsparung
Schieber DN 200	792,50 €	386,00 €	406,50 €
Kugelhahn DN 100	575,00 €	245,00 €	330,00 €
Tuflinhahn DN 100	1.051,00 €	296,00 €	755,00 €

Bei einem Projekt in der Chemischen Industrie wurden von insgesamt 3.300 Stk. Armaturen, 2.200 Stk. Aufgearbeitete eingesetzt.

Neuwert:	396.250,00 €	
Aufgearbeitet:	199.400,00 €	
Einsparung:	196.850,00 €	(49,6%)

